

Termoregolazione

 **RDZ**
You Feel, We Care

MIXING BOX

Modulo idraulico per gestione circuiti multizona-multitemperatura



MANUALE TECNICO

MIXING BOX

Modulo idraulico gestione circuiti di riscaldamento multizona - multitemperatura

ISTRUZIONI PER L'INSTALLATORE

Mixing Box è una nuova sottostazione idraulica costituita da una serie di moduli idraulici che miscelano e rilanciano il fluido termovettore verso gli apparecchi emettitori tra i quali: sistemi radianti a pavimento, unità di deumidificazione, unità di trattamento aria quali UC, batterie idroniche di post trattamento. I moduli idraulici sono inseriti in un armadietto in acciaio verniciato da esterno o incasso comprensivo di separatore idraulico con sfiato automatico, quadro elettrico per i cablaggi necessari, isolamento termico e anticondensa. Sono inoltre comprensivi di termometri di A/R, circolatori ad alta efficienza, valvole miscelatrici termostatiche (solo riscaldamento) o con comando 0-10V per impianti in solo caldo o caldo/freddo.

Prodotto	Descrizione	Codice																																																				
	<p>MIXING BOX GR - PF - VJ</p> <p>Moduli di rilancio (GR), di miscela a punto fisso termostatico (PF) o di miscela elettronico (VJ) in combinazione secondo la tabella sottostante con le seguenti caratteristiche principali:</p> <ul style="list-style-type: none"> • Interasse attacchi idraulici 70 mm • Attacchi idraulici (DN 15), Ø 3/4" M lato generatore, Ø 3/4" F lato impianto. • Dimensioni armadietto: 450x500x160mm • Kv separatore idraulico lato primario: 6.7 (2900** l/h) • Portata d'acqua GR: 2100* l/h • Portata d'acqua PF: 1300* l/h • Portata d'acqua VJ: 1900* l/h <p>* con 2 m c.a. di prevalenza residua ** con una caduta di pressione di 2 m c.a.</p>																																																					
	<table border="1"> <thead> <tr> <th data-bbox="794 1458 863 1480">Mod.</th> <th data-bbox="927 1458 1070 1480">misure l x h x p</th> <th data-bbox="1129 1458 1182 1480">peso</th> <th data-bbox="1230 1491 1350 1514"></th> </tr> </thead> <tbody> <tr> <td data-bbox="775 1496 882 1518">1 GR - 1 PF</td> <td data-bbox="911 1496 1086 1518">450x500x160 mm</td> <td data-bbox="1118 1496 1190 1518">17.0 Kg</td> <td data-bbox="1230 1491 1350 1514">380GRPF00</td> </tr> <tr> <td data-bbox="775 1532 882 1554">2 GR - 1 PF</td> <td data-bbox="911 1532 1086 1554">450x500x160 mm</td> <td data-bbox="1118 1532 1190 1554">20.4 Kg</td> <td data-bbox="1230 1527 1350 1550">380GRGRPF</td> </tr> <tr> <td data-bbox="775 1568 882 1590">1 GR - 2 PF</td> <td data-bbox="911 1568 1086 1590">450x500x160 mm</td> <td data-bbox="1118 1568 1190 1590">20.6 Kg</td> <td data-bbox="1230 1563 1350 1585">380GRPFPF</td> </tr> <tr> <td data-bbox="831 1603 826 1626">2 PF</td> <td data-bbox="911 1603 1086 1626">450x500x160 mm</td> <td data-bbox="1118 1603 1190 1626">17.2 Kg</td> <td data-bbox="1230 1599 1350 1621">380PFPF00</td> </tr> <tr> <td data-bbox="831 1639 826 1662">3 PF</td> <td data-bbox="911 1639 1086 1662">450x500x160 mm</td> <td data-bbox="1118 1639 1190 1662">20.8 Kg</td> <td data-bbox="1230 1635 1350 1657">380PFPFPF</td> </tr> <tr> <td data-bbox="775 1675 882 1697">1 GR - 1 VJ</td> <td data-bbox="911 1675 1086 1697">450x500x160 mm</td> <td data-bbox="1118 1675 1190 1697">17.1 Kg</td> <td data-bbox="1230 1671 1350 1693">380GRVJ00</td> </tr> <tr> <td data-bbox="775 1711 882 1733">2 GR - 1 VJ</td> <td data-bbox="911 1711 1086 1733">450x500x160 mm</td> <td data-bbox="1118 1711 1190 1733">20.5 Kg</td> <td data-bbox="1230 1706 1350 1729">380GRGRVJ</td> </tr> <tr> <td data-bbox="775 1747 882 1769">1 GR - 2 VJ</td> <td data-bbox="911 1747 1086 1769">450x500x160 mm</td> <td data-bbox="1118 1747 1190 1769">20.8 Kg</td> <td data-bbox="1230 1742 1350 1765">380GRVJVJ</td> </tr> <tr> <td data-bbox="831 1783 826 1805">2 VJ</td> <td data-bbox="911 1783 1086 1805">450x500x160 mm</td> <td data-bbox="1118 1783 1190 1805">17.4 Kg</td> <td data-bbox="1230 1778 1350 1800">380VJVJ00</td> </tr> <tr> <td data-bbox="831 1818 826 1841">3 VJ</td> <td data-bbox="911 1818 1086 1841">450x500x160 mm</td> <td data-bbox="1118 1818 1190 1841">21.1 Kg</td> <td data-bbox="1230 1814 1350 1836">380VJVJVJ</td> </tr> <tr> <td data-bbox="831 1854 826 1877">2 GR</td> <td data-bbox="911 1854 1086 1877">450x500x160 mm</td> <td data-bbox="1118 1854 1190 1877">16.8 Kg</td> <td data-bbox="1230 1850 1350 1872">380GRGR00</td> </tr> <tr> <td data-bbox="831 1890 826 1912">3 GR</td> <td data-bbox="911 1890 1086 1912">450x500x160 mm</td> <td data-bbox="1118 1890 1190 1912">20.2 Kg</td> <td data-bbox="1230 1886 1350 1908">380GRGRGR</td> </tr> </tbody> </table>	Mod.	misure l x h x p	peso		1 GR - 1 PF	450x500x160 mm	17.0 Kg	380GRPF00	2 GR - 1 PF	450x500x160 mm	20.4 Kg	380GRGRPF	1 GR - 2 PF	450x500x160 mm	20.6 Kg	380GRPFPF	2 PF	450x500x160 mm	17.2 Kg	380PFPF00	3 PF	450x500x160 mm	20.8 Kg	380PFPFPF	1 GR - 1 VJ	450x500x160 mm	17.1 Kg	380GRVJ00	2 GR - 1 VJ	450x500x160 mm	20.5 Kg	380GRGRVJ	1 GR - 2 VJ	450x500x160 mm	20.8 Kg	380GRVJVJ	2 VJ	450x500x160 mm	17.4 Kg	380VJVJ00	3 VJ	450x500x160 mm	21.1 Kg	380VJVJVJ	2 GR	450x500x160 mm	16.8 Kg	380GRGR00	3 GR	450x500x160 mm	20.2 Kg	380GRGRGR	
Mod.	misure l x h x p	peso																																																				
1 GR - 1 PF	450x500x160 mm	17.0 Kg	380GRPF00																																																			
2 GR - 1 PF	450x500x160 mm	20.4 Kg	380GRGRPF																																																			
1 GR - 2 PF	450x500x160 mm	20.6 Kg	380GRPFPF																																																			
2 PF	450x500x160 mm	17.2 Kg	380PFPF00																																																			
3 PF	450x500x160 mm	20.8 Kg	380PFPFPF																																																			
1 GR - 1 VJ	450x500x160 mm	17.1 Kg	380GRVJ00																																																			
2 GR - 1 VJ	450x500x160 mm	20.5 Kg	380GRGRVJ																																																			
1 GR - 2 VJ	450x500x160 mm	20.8 Kg	380GRVJVJ																																																			
2 VJ	450x500x160 mm	17.4 Kg	380VJVJ00																																																			
3 VJ	450x500x160 mm	21.1 Kg	380VJVJVJ																																																			
2 GR	450x500x160 mm	16.8 Kg	380GRGR00																																																			
3 GR	450x500x160 mm	20.2 Kg	380GRGRGR																																																			

GENERALITA'

Il presente libretto costituisce parte integrante ed essenziale del prodotto. Leggere attentamente le istruzioni e le avvertenze in quanto forniscono importanti indicazioni riguardanti la sicurezza di installazione, d'uso e di manutenzione.

Le note ed istruzioni tecniche contenute in questo documento sono rivolte agli installatori per dar loro modo di effettuare una corretta installazione a regola d'arte.

Ci riserviamo comunque il diritto di modificare o migliorare il prodotto, i relativi dati tecnici e la documentazione a corredo in qualsiasi momento e senza preavviso.

Il modulo è destinato esclusivamente alla separazione idraulica tra un generatore di calore e più zone di riscaldamento, siano esse a temperatura diretta che miscelata. È vietata l'utilizzazione per scopi diversi da quanto specificato. Il costruttore non è considerato responsabile per eventuali danni derivanti da usi impropri, erronei ed irragionevoli o da un mancato rispetto delle istruzioni riportate sul presente libretto.

La progettazione, l'installazione, la manutenzione e qualsiasi altro intervento devono essere effettuate nel rispetto delle norme vigenti e delle indicazioni fornite dal costruttore. Una errata installazione può causare danni a persone, animali e cose per i quali l'azienda costruttrice non è responsabile. Il modulo viene fornito in un imballo di cartone, dopo aver tolto l'imballo assicurarsi dell'integrità dell'apparecchio e della completezza della fornitura. In caso di non rispondenza rivolgersi al fornitore. Gli elementi di imballaggio (graffe, sacchetti in plastica, polistirolo espanso, ecc.) non devono essere lasciati alla portata dei bambini in quanto fonti di pericolo.

Prima di ogni intervento nel modulo è necessario togliere l'alimentazione elettrica portando l'interruttore esterno in posizione "OFF".
Eventuali riparazioni, effettuate utilizzando esclusivamente ricambi originali, devono essere eseguite solamente da tecnici qualificati. Il mancato rispetto di quanto sopra può compromettere la sicurezza dell'apparecchio e fa decadere ogni responsabilità del costruttore. Per la pulizia delle parti esterne spegnere il modulo portando l'interruttore esterno in posizione "OFF". Effettuare la pulizia con un panno umido imbevuto di acqua saponata. Non utilizzare detersivi aggressivi, insetticidi o prodotti tossici.

AVVERTENZE PER L'INSTALLAZIONE

Il mancato rispetto delle avvertenze comporta rischi di danneggiamenti, anche gravi, per oggetti piante ed animali, e di lesioni anche mortali per le persone, in determinate circostanze.

Il montaggio dell'apparecchio deve essere eseguito solo da personale qualificato e in possesso dei requisiti previsti nel Paese dove viene installato il prodotto.

Assicurarsi che l'ambiente d'installazione e gli impianti a cui è connessa l'apparecchiatura siano conformi alle normative vigenti.

Assicurarsi che il luogo di lavoro abbia adeguate condizioni igienico sanitarie in riferimento all'illuminazione, all'aerazione, alla solidità. Nel montaggio o nella manutenzione dell'apparecchio adoperare utensili ed attrezzature manuali adeguate all'uso, in particolare assicurarsi che le impugnature siano integre e correttamente fissate.

Nell'adoperare attrezzature elettriche assicurarsi che esse siano adeguate all'uso, in particolare assicurarsi che il cavo di alimentazione sia integro e la spina correttamente fissata.

Nell'utilizzarle non intralciare il passaggio del cavo.

Assicurarsi che le scale portatili usate per l'installazione dell'apparecchio siano stabilmente appoggiate a terra, che siano appropriatamente resistenti e che i gradini siano integri e non scivolosi. Indossare durante le lavorazioni gli indumenti e gli equipaggiamenti protettivi individuali.

Organizzare la dislocazione del materiale e delle attrezzature in modo da rendere agevole e sicura la loro movimentazione, evitando cataste che possano essere soggette a cedimenti e crolli.

Movimentare l'apparecchio con le dovute protezioni e cautela.

Installare il modulo su parete solida, non soggetta a vibrazioni. Non danneggiare, nel forare la parete, tubazioni preesistenti.

Prima di qualsiasi intervento di manutenzione sulle componenti elettriche, togliere l'alimentazione elettrica

Eseguire i collegamenti elettrici con conduttori di sezione adeguata. Nel caso si avverta odore di bruciato o si veda fumo fuoriuscire dall'apparecchio, togliere l'alimentazione elettrica e aprire le finestre

Svuotare le parti che potrebbero contenere acqua calda, attivando eventuali sfiati, prima della loro manipolazione.

Ripristinare tutte le funzioni di sicurezza e controllo interessate da un intervento sull'apparecchio e accertarne il funzionamento prima della rimessa in servizio.

In fase di montaggio assicurarsi che le estremità aperte delle condotte siano protette contro la penetrazione della sporcizia.

Versioni

Il presente manuale fa riferimento a prodotti forniti nella loro configurazione standard. Tuttavia possono esistere versioni ove alcune parti o funzionalità sono diverse da quelle descritte. In caso di funzionalità non perfettamente coincidenti con quanto riportato nel presente manuale, si raccomanda di prestare attenzione alle comuni norme di sicurezza per l'uso di macchinari o prodotti contenenti parti in tensione o ad elevata temperatura.

Ci riserviamo comunque il diritto di modificare o migliorare il prodotto, i relativi dati tecnici e la documentazione a corredo in qualsiasi momento e senza preavviso.

NORME DI SICUREZZA GENERALI

Installare l'apparecchio su parete solida, non soggetta a vibrazioni.

Rumorosità durante il funzionamento.

Non danneggiare, nel forare la parete, cavi elettrici o tubazioni preesistenti.

Folgorazione per contatto con conduttori sotto tensione.
Esplosioni, incendi o intossicazioni per perdita gas dalle tubazioni danneggiate. Danneggiamento impianti preesistenti.
Allagamenti per perdita acqua dalle tubazioni danneggiate.

Eseguire i collegamenti elettrici con conduttori di sezione adeguata.

Incendio per surriscaldamento dovuto al passaggio di corrente elettrica in cavi sottodimensionati.

Proteggere tubi e cavi di collegamento in modo da evitare il loro danneggiamento.

Folgorazione per contatto con conduttori sotto tensione.
Esplosioni, incendi o intossicazioni per perdita gas dalle tubazioni danneggiate. Allagamenti per perdita acqua dalle tubazioni danneggiate.

Assicurarsi che l'ambiente di installazione e gli impianti a cui deve connettersi l'apparecchiatura siano conformi alle normative vigenti.

Folgorazione per contatto con conduttori sotto tensione incorrettamente installati.
Danneggiamento dell'apparecchio per condizioni di funzionamento improprie.

Adoperare utensili ed attrezzature manuali adeguati all'uso (in particolare assicurarsi che l'utensile non sia deteriorato e che il manico sia integro e correttamente fissato), utilizzarli correttamente, assicurarli da eventuale caduta dall'alto, riporli dopo l'uso.

Lesioni personali per proiezione di schegge o frammenti, inalazione polveri, urti, tagli, punture, abrasioni.
Danneggiamento dell'apparecchio o di oggetti circostanti per proiezione di schegge, colpi, incisioni.

Adoperare attrezzature elettriche adeguate all'uso (in particolare assicurarsi che il cavo e la spina di alimentazione siano integri e che le parti dotate di moto rotativo o alternativo siano correttamente fissate), utilizzarle correttamente, non intralciare i passaggi con il cavo di alimentazione, assicurarle da eventuale caduta dall'alto, scollegare e riporle dopo l'uso.

Lesioni personali per proiezione di schegge o frammenti, inalazione polveri, urti, tagli, punture, abrasioni, rumore, vibrazioni. Danneggiamento dell'apparecchio o di oggetti circostanti per proiezione di schegge, colpi, incisioni.

Assicurarsi che le scale portatili siano stabilmente appoggiate, che siano appropriatamente resistenti, che i gradini siano integri e non scivolosi, che non vengano spostate con qualcuno sopra, che qualcuno vigili.

Lesioni personali per la caduta dall'alto o per cesoiamento (scale doppie).

Assicurarsi che le scale a castello siano stabilmente appoggiate, che siano appropriatamente resistenti, che i gradini siano integri e non scivolosi, che abbiano ancoramenti lungo la rampa e parapetti sul pianerottolo.

Lesioni personali per la caduta dall'alto.

Assicurarsi, durante i lavori eseguiti in quota (in genere con dislivello superiore a due metri), che siano adottati parapetti perimetrali nella zona di lavoro o imbragature individuali atti a prevenire la caduta, che lo spazio percorso durante l'eventuale caduta sia libero da ostacoli pericolosi, che l'eventuale impatto sia attutito da superfici di arresto semirigide o deformabili.

Lesioni personali per la caduta dall'alto.

Assicurarsi che il luogo di lavoro abbia adeguate condizioni igienico sanitarie in riferimento all'illuminazione, all'aerazione, alla solidità.

Lesioni personali per urti, inciampi, ecc.

Proteggere con adeguato materiale l'apparecchio e le aree in prossimità del luogo di lavoro.

Danneggiamento dell'apparecchio o di oggetti circostanti per proiezione di schegge, colpi, incisioni.

Movimentare l'apparecchio con le dovute protezioni e con la dovuta cautela.

Danneggiamento dell'apparecchio o di oggetti circostanti per urti, colpi, incisioni, schiacciamento.

Indossare, durante le lavorazioni, gli indumenti e gli equipaggiamenti protettivi individuali.

Lesioni personali per folgorazione, proiezione di schegge o frammenti, inalazioni polveri, urti, tagli, punture, abrasioni, rumore, vibrazioni.

Organizzare la dislocazione del materiale e delle attrezzature in modo da rendere agevole e sicura la movimentazione, evitando cataste che possano essere soggette a cedimenti o crolli.

Danneggiamento dell'apparecchio o di oggetti circostanti per urti, colpi, incisioni, schiacciamento.

Le operazioni all'interno dell'apparecchio devono essere eseguite con la cautela necessaria ad evitare bruschi contatti con parti acuminatae.

Lesioni personali per tagli, punture abrasioni.

Ripristinare tutte le funzioni di sicurezza e controllo interesse- te da un intervento sull'apparecchio ed accertarne la funzionalità prima della rimessa in servizio.

Esplosioni, incendi o intossicazioni per perdita gas o per incorretto scarico fumi.

Danneggiamento o blocco dell'apparecchio per funzionamento fuori controllo.

Svuotare i componenti che potrebbero contenere acqua calda, attivando eventuali sfiati, prima della loro manipolazione.

Lesioni personali per ustioni.

Effettuare la disincrostazione da calcare di componenti attenendosi a quanto specificato nella scheda di sicurezza del prodotto usato, aerando l'ambiente, indossando indumenti protettivi, evitando miscele di prodotti diversi, proteggendo l'apparecchio e gli oggetti circostanti.

Lesioni personali per contatto di pelle o occhi con sostanze acide, inalazione o ingestione di agenti chimici nocivi.

Danneggiamento dell'apparecchio o di oggetti circostanti per corrosione da sostanze acide.

Nel caso si avverta odore di bruciato o si veda del fumo fuoriuscire dall'apparecchio, togliere l'alimentazione elettrica, aprire le finestre ed avvisare il tecnico.

Lesioni personali per ustioni, inalazione fumi, intossicazione

DESCRIZIONE DEL PRODOTTO

DIMENSIONI E CARATTERISTICHE

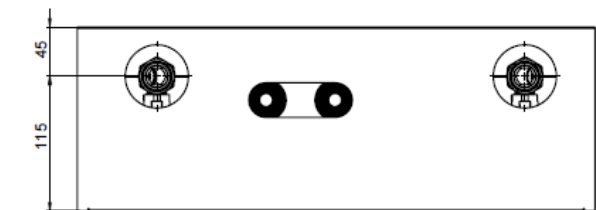
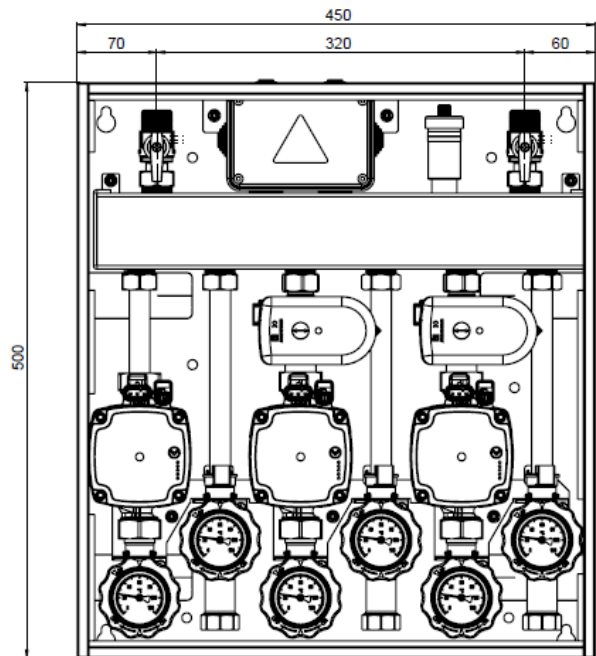
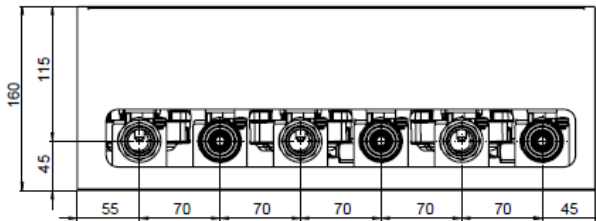

COMPONENTI

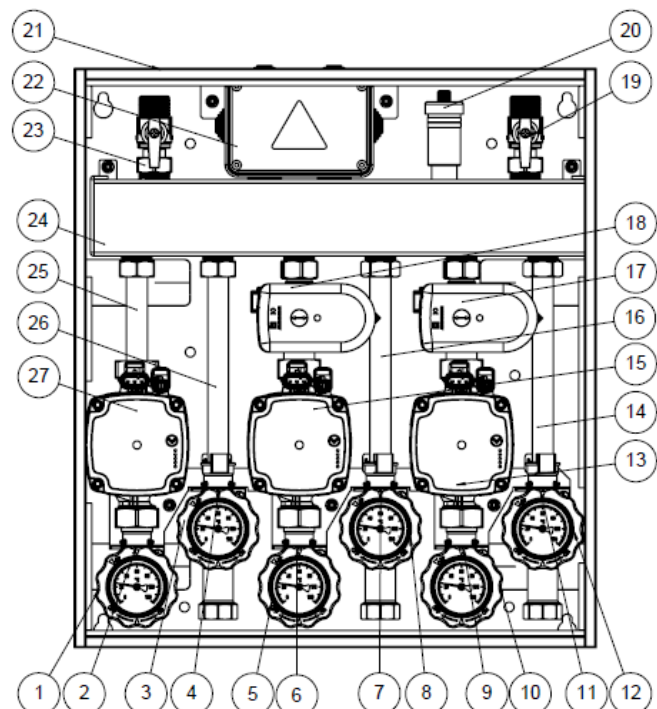

SEPARATORE E MODULI IDRAULICI SONO DOTATI DI ISOLAMENTO TERMICO E ANTICONDENSA



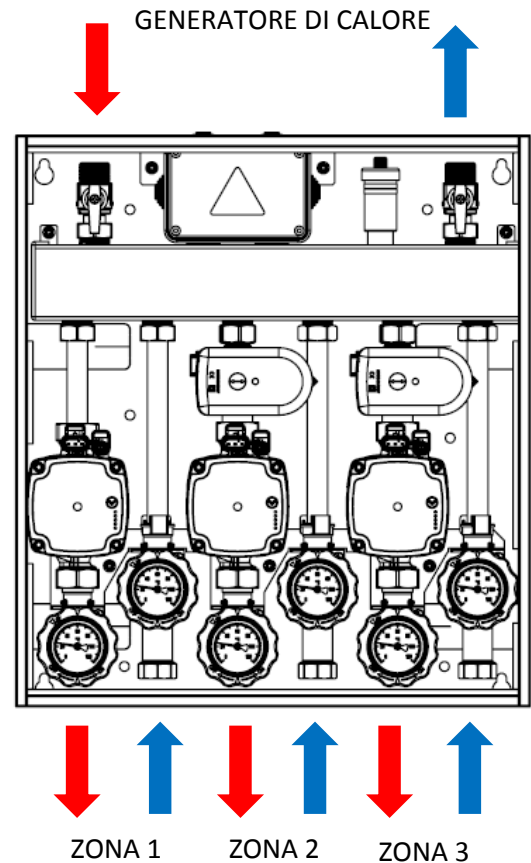

CONNESSIONI



- | | |
|--------------------------|------------------------------------|
| 1. Valvola mandata 1 | 15. Pompa zona 2 |
| 2. Portasonda mandata 1 | 16. Tubo ritorno zona 2 |
| 3. Valvola ritorno 1 | 17. Valvola miscelatrice zona 3* |
| 4. Portasonda ritorno 1 | 18. Valvola miscelatrice zona 2* |
| 5. Valvola mandata 2 | 19. Valvola ritorno primario |
| 6. Portasonda mandata 2 | 20. Valvola sfiato aria |
| 7. Valvola ritorno 2. | 21. Cassetta metallica |
| 8. Portasonda ritorno 2 | 22. Scatola collegamenti elettrici |
| 9. Valvola mandata 3 | 23. Valvola mandata primario |
| 10. Portasonda mandata 3 | 24. Separatore idraulico |
| 11. Valvola ritorno 3 | 25. Tubo mandata zona 1 |
| 12. Portasonda ritorno 3 | 26. Tubo ritorno zona 1 |
| 13. Pompa zona 3 | 27. Pompa zona 1 |
| 14. Tubo ritorno zona 3 | |

*Se presente, a seconda del modello, elettrica o termostatica

DATI TECNICI

MIXING BOX				
Dati Tecnici	CARATTERISTICHE GENERICHE	CIRCUITO RISCALDAMENTO DIRETTO	CIRCUITO RISCALDAMENTO MISCELATO TERMOSTATICO	CIRCUITO RISCALDAMENTO MISCELATO ELETTRICO
Circolatore		GRUNDFOS UPM3 Hybrid 15-7 130mm - 1" Erp Ready		
Prevalenza max		7 mt		
Controllo		* PWM -PP - CP - CC - AA		
Temperatura max		95 °C continuo - 110 °C picco		
Tensione di alimentazione		230V / 50 Hz		
Assorbimento elettrico max		52 W		
Valvola Miscelatrice		/	VTA 352	NVC3
Controllo		/	Termostatico	0-10
kWs		/	2,3	3,6
Campo di regolazione		/	20 °C - 55 °C	/
Tensione di alimentazione		/	/	24V ac/dc
Assorbimento elettrico max		/	/	5 W
Grado di protezione IP		/	/	IP 40
Separatore Idraulico	NVS01			
Zone max gestite	3			
Conessioni	3/4" M - DN20			
Camere	4.000 mm ² - DN 50			
Volume	1,5 lt			
ΔT max mandata zone	± 2 °C			
Pressione max	6 bar			
Materiale	Fe 58			
Finitura	Verniciato nero			
Portata max		***2.100 lt/h	***1.300 lt/h	***1.900 lt/h
Temperatura max	95 °C continuo - 110 °C picco			
Temperatura minima	5 °C			
Pressione max	**4,5 bar - 3 bar con valvola di sicurezza su generatore			
Prevalenza residua a 1000 lt/h		6,4 m c.a.	3,8 m c.a.	6,2 m c.a.
Potenza scambiata a ΔT 5°C		***10 kW	***7 kW	***10 kW
Potenza scambiata a ΔT 10°C		***20 kW	***14 kW	***20 kW
Potenza scambiata a ΔT 15°C		***30 kW	/	/
Potenza scambiata a ΔT 20°C		***35 kW	/	/
Liquido				
Valvole di intercettazione		√	√	√
P apertura valvola non ritorno		ΔP: 2kPa (200 mm c.a.)		
Taratura termometri		0 °C - 120 °C		
Grado di protezione IP	IPX 0	/		
Finitura	Verniciato bianco	/		
Taglia		DN 15		
Conessioni lato generatore	3/4" M	/		
Conessioni lato impianto		3/4" F	3/4" F	3/4" F
Distanza interassiale		70 mm	70 mm	70 mm
Dimensioni esterne	450x500x160			
Peso a vuoto	10 kg	3,4 kg	3,6 kg	3,7 kg
Contenuto di acqua	1,5 lt	0,3 lt	0,3 lt	0,3 lt
Conformità	Prodotto conforme a: EN 16297-2 / EN 16297-3: 2012 Erp Ready Direttiva PED-2014/68/UE			 

* PWM : controllo esterno via PWM, profilo A o C

PP: Pressione proporzionale

CP: Pressione costante

CC: Curva costante

AA: AUTOADAPT

** Verificare taratura valvola di sicurezza su generatore e/o impianto

*** Con prevalenza residua di 2 m c.a.

ISTRUZIONI SERVOMOTORE

Servomotore per valvole a 2 e 3 vie, funzionamento di miscelazione, con comando proporzionale 0÷10 V

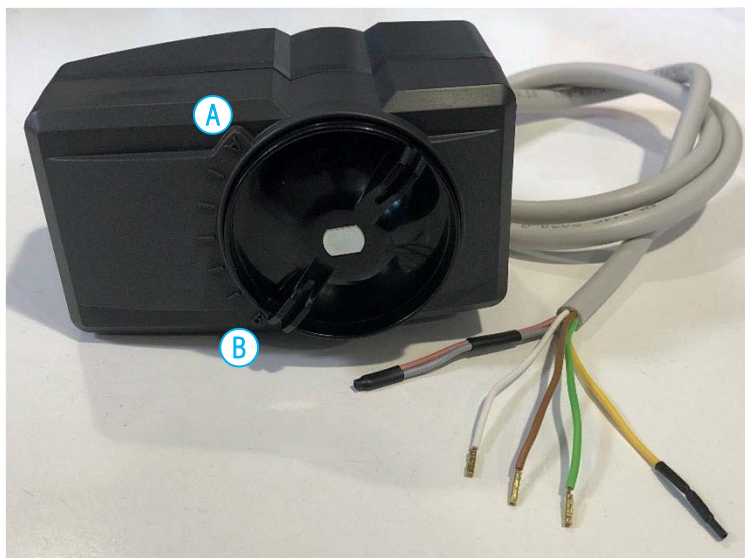

Alimentazione	24 V ac/dc
Segnale di comando	2÷10 V
Assorbimento	5 W
Grado di protezione	IP 40
Tempo di manovra (90°)	60 s
Coppia massima	10 Nm
Cavo di alimentazione integrato	1,0 m
Campo di temperatura ambiente	0÷50 °C
Feedback di segnale	sì
Uscita di tensione di rete	no
Sblocco (anche senza alimentazione)	manuale
Indicatore posizione sfera	sì
Posizione di fornitura asta	pos. B

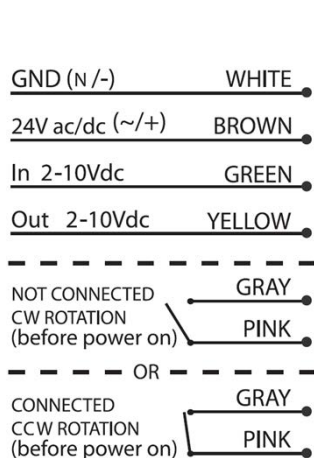

	WHITE	BROWN
ac	N	~
dc	-	+

SEGNALE DI COMANDO 2÷10 V

SEGNALE DI OUTPUT 2÷10 V

GRAY e PINK non collegati elettricamente
Il riferimento del segnale di ingresso è:
A(2 V) - B(10 V)

GRAY e PINK collegati elettricamente
Il riferimento del segnale di ingresso è:
A(10 V) - B(2 V)

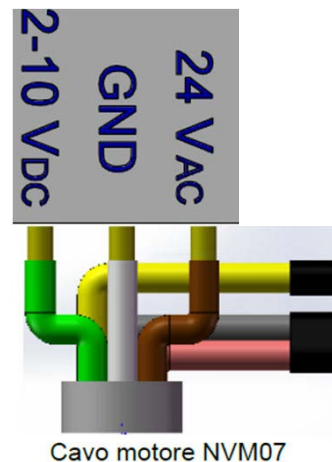

Note: il senso di rotazione inserito in tampografia identifica la rotazione che il servomotore compie per raggiungere la posizione di "zero" (2 V).

Verifica senso di rotazione: togliere l'alimentazione; scollegare il cavo GREEN del servomotore; manualmente posizionare il servomotore in una posizione intermedia tra A e B; rimettere l'alimentazione; attendere 10 secondi; a questo punto il servomotore si muoverà verso la posizione di 2 V (dipendente dalla configurazione sopra descritta nelle due casistiche con GRAY e PINK non collegati oppure collegati elettricamente); togliere l'alimentazione; ricollegare il cavo GREEN del servomotore; servomotore operativo.

Sistema di aggancio a clip. Rapido bloccaggio e sbloccaggio del servomotore sulla valvola senza utilizzo di attrezzi

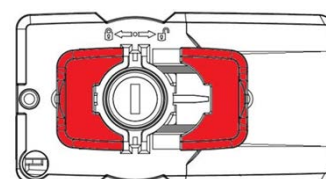
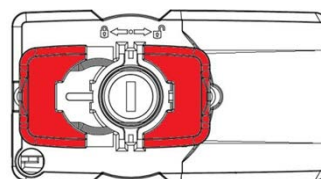
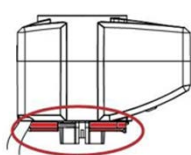

Motore bloccato sulla valvola

Motore sbloccato dalla valvola

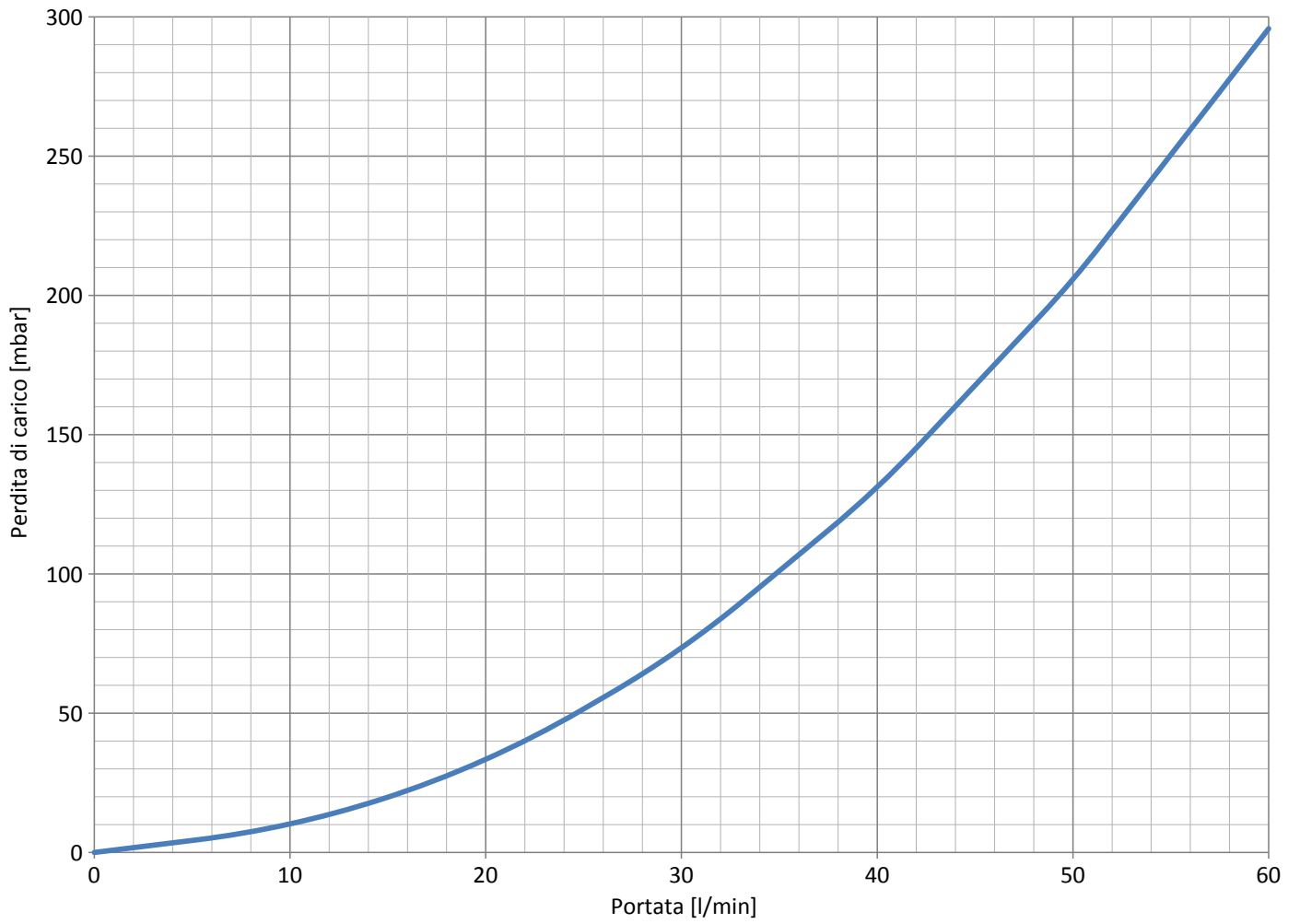
DIAGRAMMA SEPARATORE [KV: 6,7]

CURVE CARATTERISTICHE MIXING BOX

CIRCUITO DIRETTO

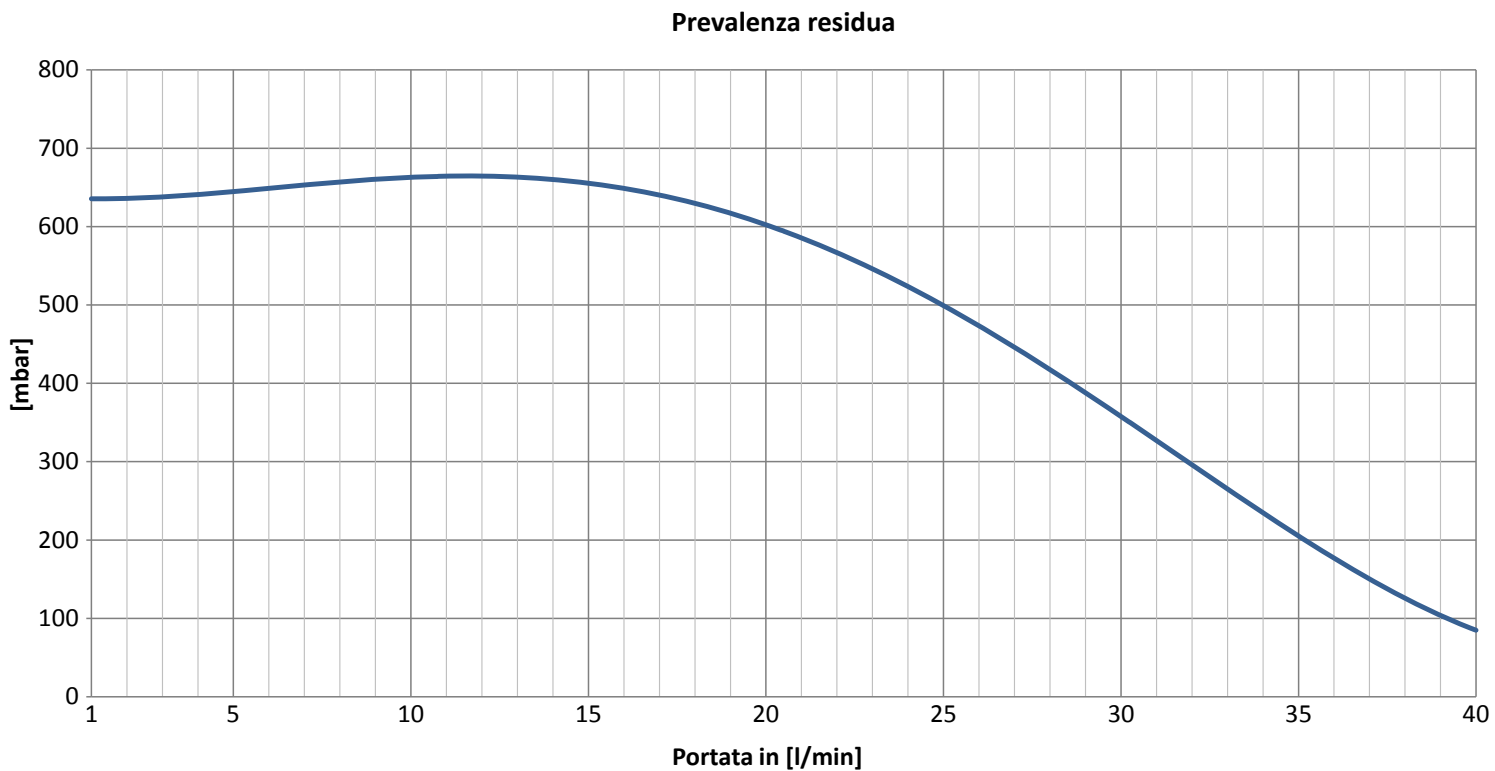

CIRCUITO MISCELATO ELETTRICO

Prevalenza residua

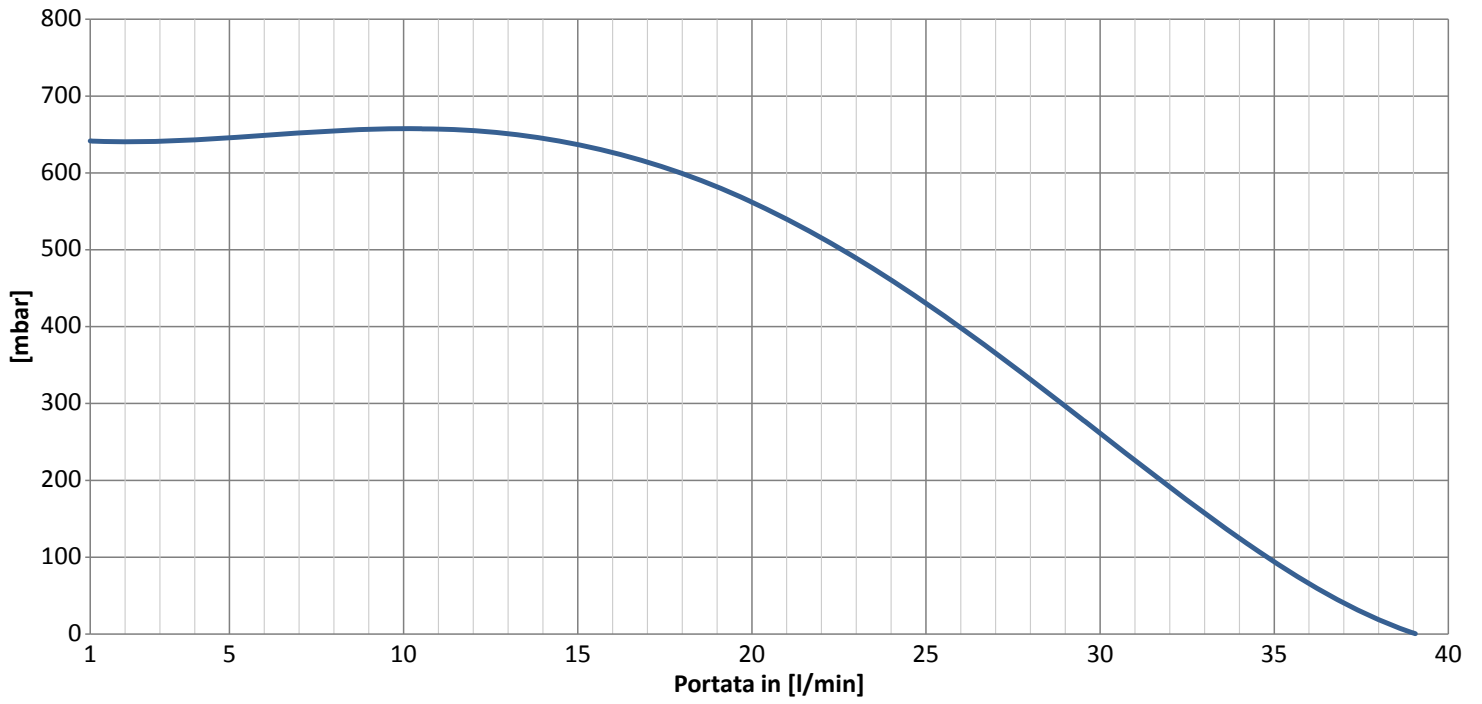

CIRCUITO MISCELATO TERMOSTATICO

Prevalenza residua

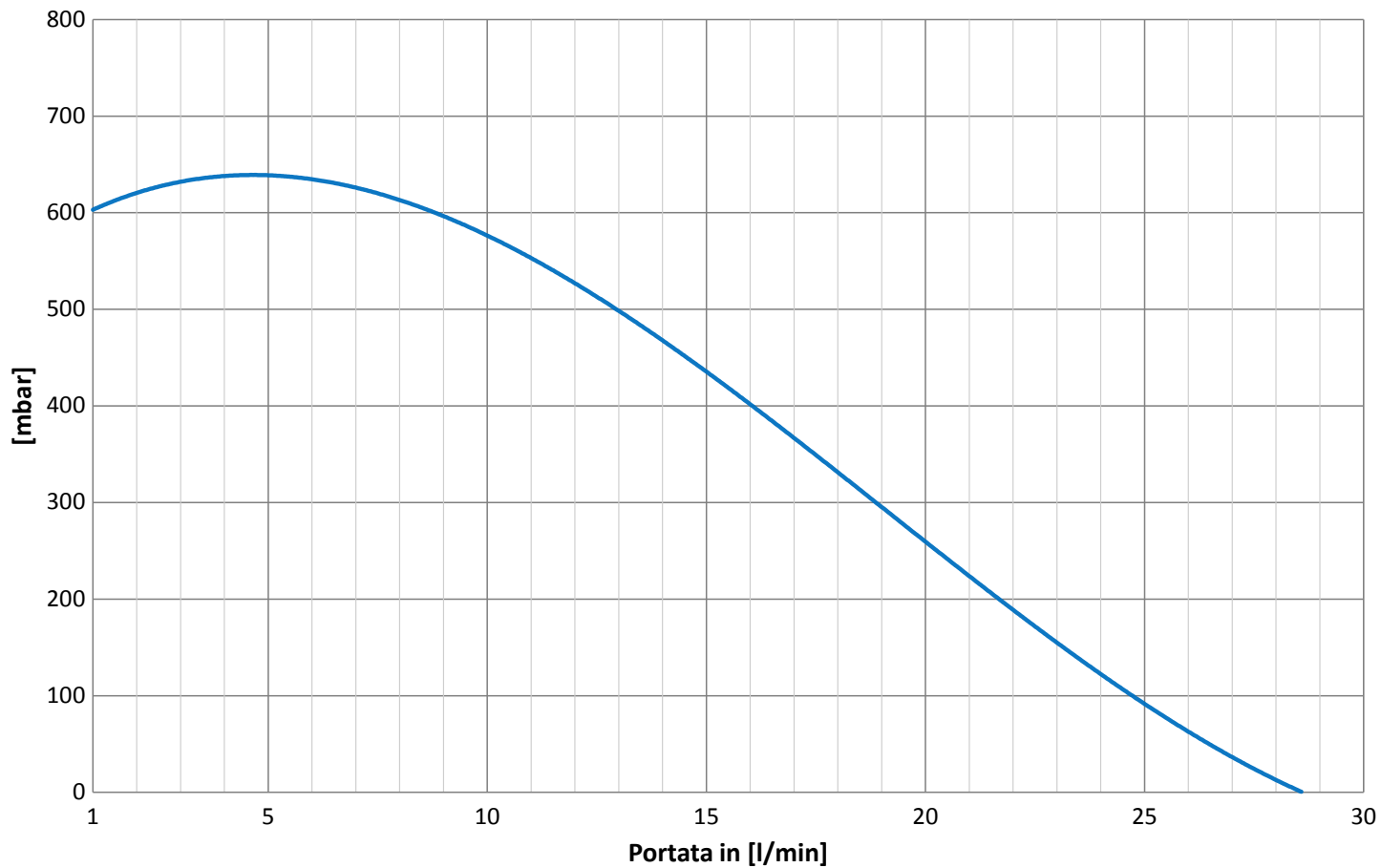

SCHEMA IDRAULICO

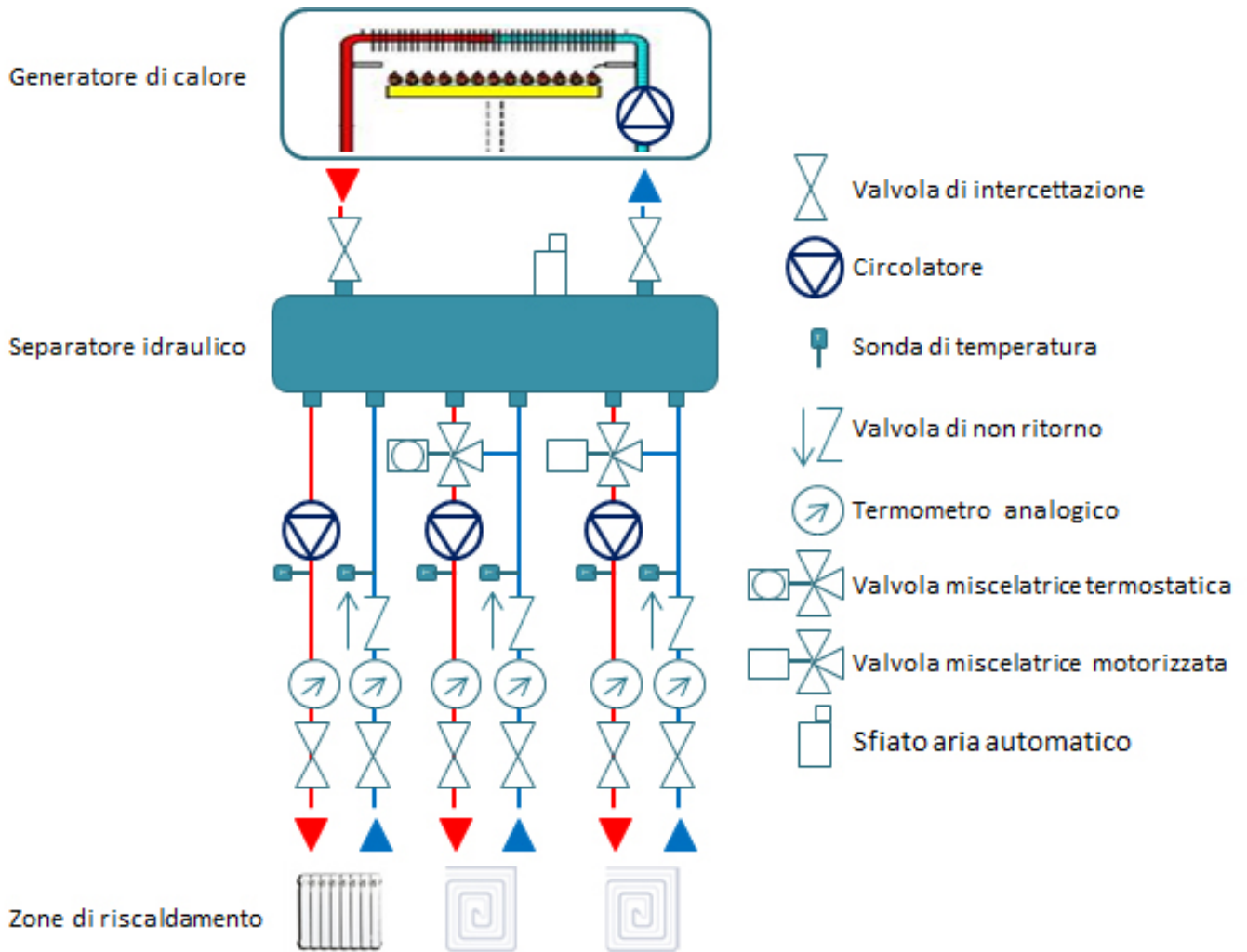

ESEMPI DI INSTALLAZIONE

ESEMPIO 01

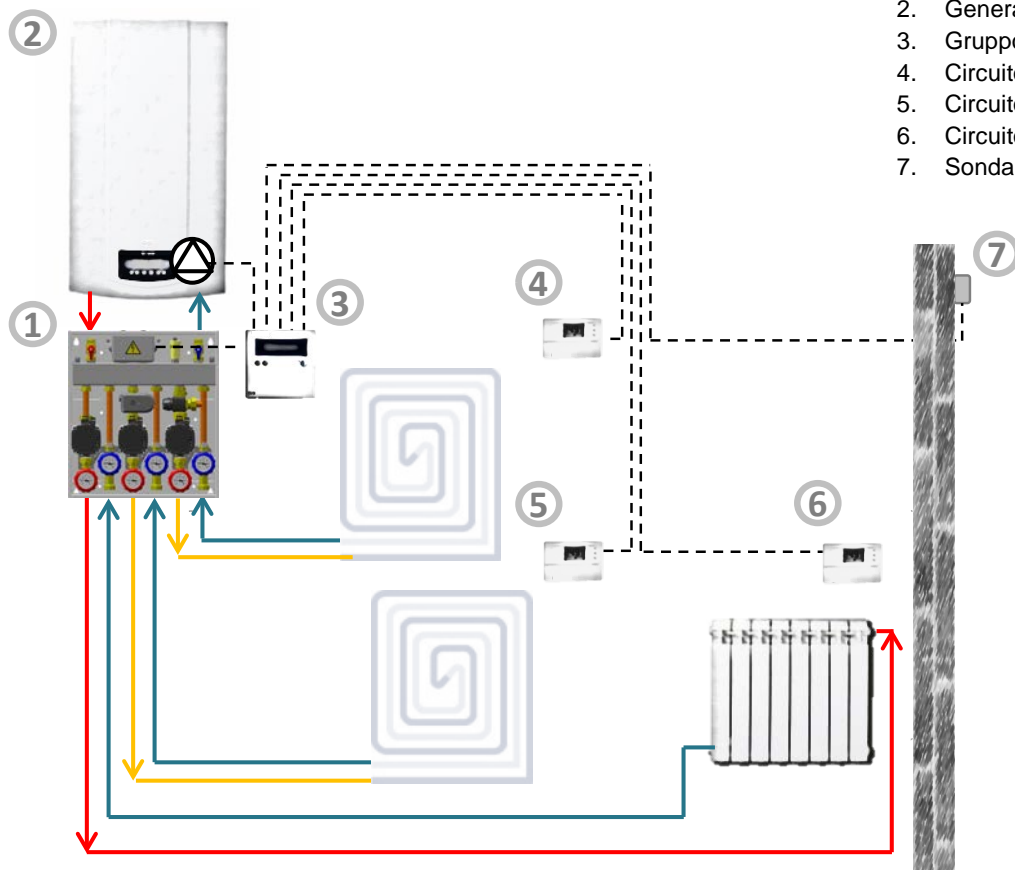

1. Modulo MIXING BOX
2. Generatore a gas con circolatore integrato
3. Gruppo controllo
4. Circuito di riscaldamento bassa temperatura
5. Circuito di riscaldamento bassa temperatura
6. Circuito di riscaldamento alta temperatura
7. Sonda esterna per termoregolazione

ESEMPIO 02

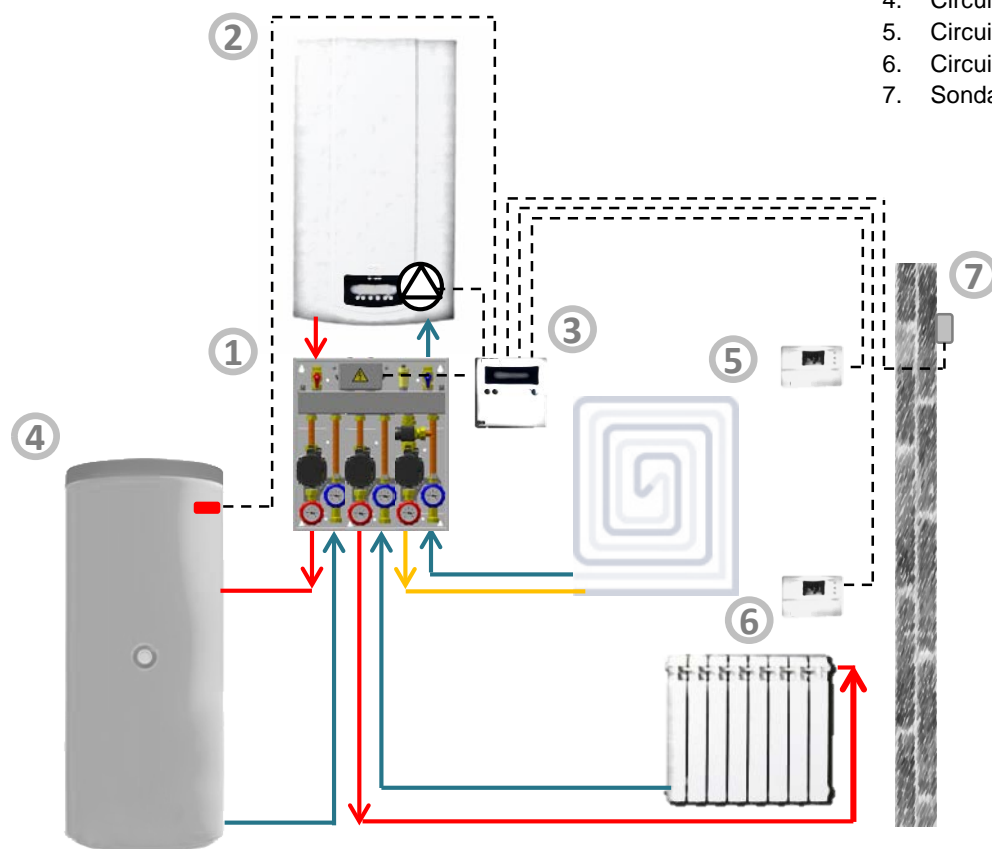

1. Modulo MIXING BOX
2. Generatore a gas con circolatore integrato
3. Gruppo controllo
4. Circuito di integrazione accumulo sanitario
5. Circuito di riscaldamento bassa temperatura
6. Circuito di riscaldamento alta temperatura
7. Sonda esterna per termoregolazione

INSTALLAZIONE

AVVERTENZE PRIMA DELL'INSTALLAZIONE

Per non compromettere il regolare funzionamento del modulo, il luogo di installazione deve essere protetto dagli agenti atmosferici.

Il modulo è progettato per l'installazione a parete o da incasso, non può essere quindi installato su basamenti o a pavimento.

E' vietata l'installazione del modulo in ambiente esterno.

Verificare che durante il trasposto e la movimentazione tutti gli elementi del modulo siano rimasti integri e non abbiano subito danneggiamenti dovuti a urti. In caso di danneggiamenti evidenti sul prodotto non procedere con l'installazione.

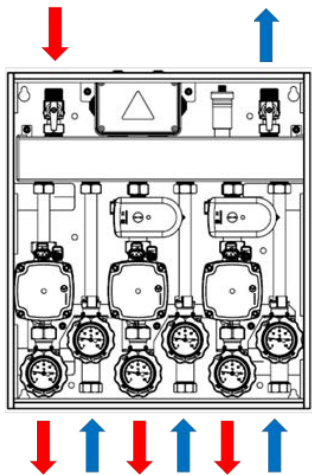

ATTENZIONE

Per evitare la formazione di condensa all'interno del Mixing Box è necessario tenere chiuso il pannello frontale durante l'utilizzo.

Isolare termicamente le connessioni idrauliche in corrispondenza dei fori superiori ed inferiori della cassetta metallica per evitare il fenomeno di ricircolo dell'aria.

E' consigliata inoltre una temperatura di ingresso dal generatore non inferiore ai 13° C.

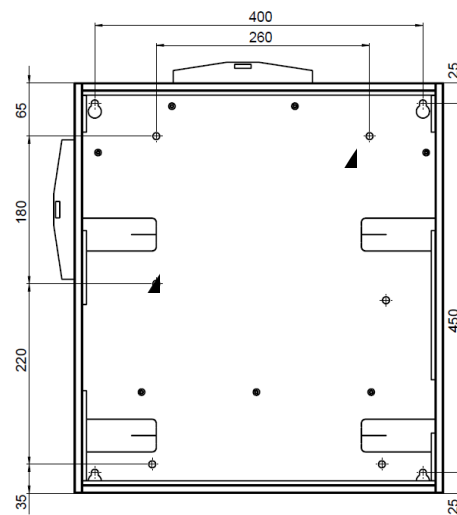

INSTALLAZIONE A PARETE

Dopo aver individuato una parete idonea, segnare sul muro la posizione dei fori. Forare la parete e inserire i tasselli in dotazione avendo cura di non avvitare fino in fondo le viti.

Appendete il modulo ai tasselli e dopo aver verificato l'esatto allineamento con una livella a bolla serrate saldamente in modo da dare stabilità al tutto.

Qualora i tasselli forniti a corredo non fossero idonei per la tipologia di parete scelta provvedere alla loro sostituzione utilizzando dei tasselli a espansione adeguati al tipo di parete e al peso del modulo.

Prima di procedere con l'allacciamento idraulico ed elettrico verificate che l'intero modulo sia perfettamente appoggiato al muro e in bolla, sia orizzontale che verticale.

In caso contrario eseguire gli aggiustamenti necessari operando sulle viti di fissaggio.

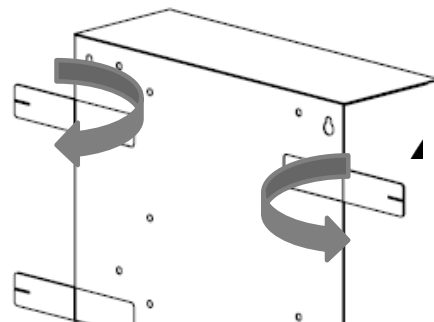

INSTALLAZIONE AD INCASSO

Nel caso si voglia installare il modulo ad incasso, è necessario verificare che il muro sia sufficientemente resistente e spesso da contenere il modulo stesso.

Come prima operazione, aprire le zanche di fissaggio ricavate sul modulo. Con una pinza tagliare le lamelle di tenuta delle zanche e procedere con la apertura ruotandole verso l'esterno.

Creare un vano sul muro almeno 2 cm più grande rispetto alle dimensioni esterne del modulo. Procedere con il fissaggio a parete mediante gesso o composto idoneo, gettato direttamente sulle zanche.

Lasciare asciugare il composto avendo cura di aggiustare tramite una livella a bolla, l'esatto posizionamento del modulo.

Procedere con la finitura estetica della parete secondo le proprie esigenze.

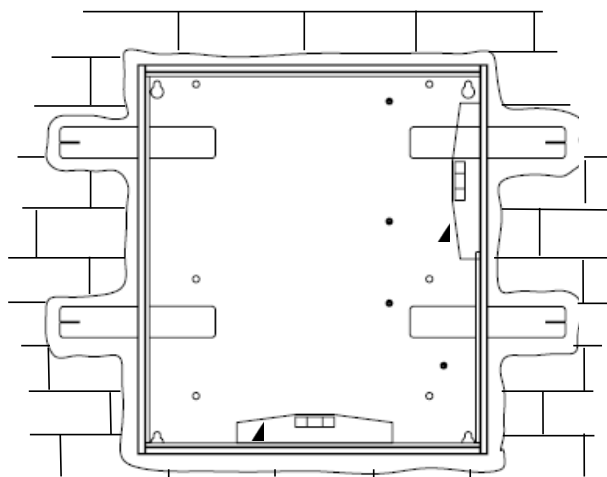

Non danneggiare, nel forare la parete, cavi elettrici o tubazioni preesistenti.

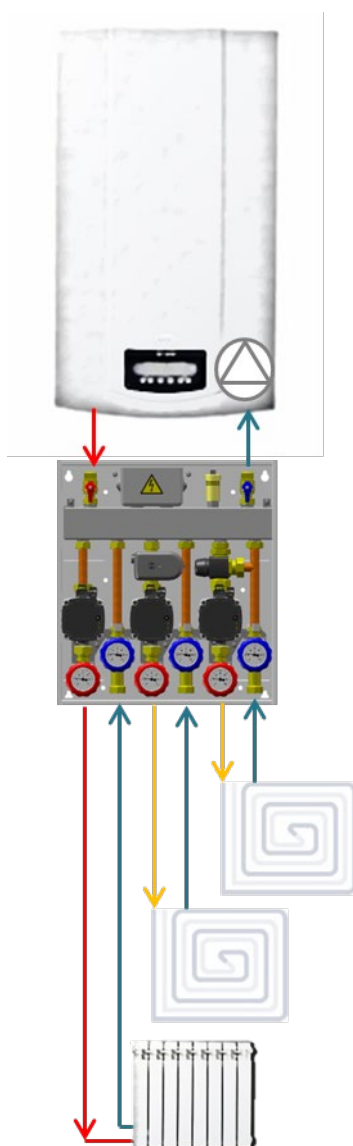
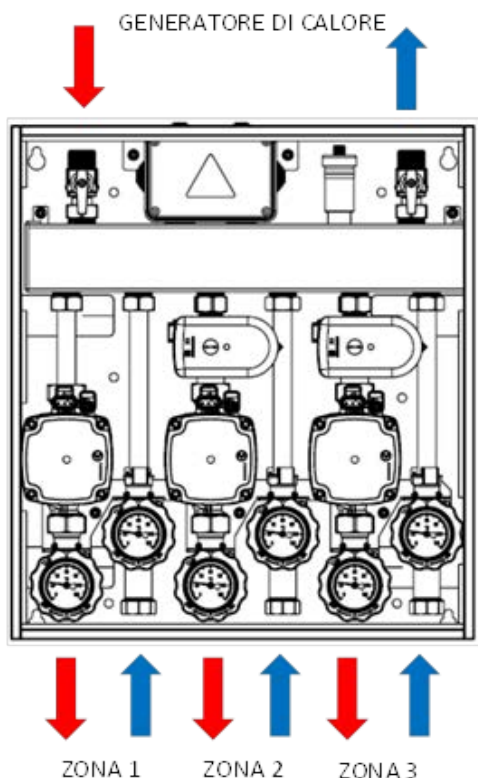

COLLEGAMENTO IDRAULICO

Il modulo deve essere allacciato a circuiti dimensionati adeguatamente e in linea con le prestazioni del modulo.

Prima di collegare idraulicamente il modulo è necessario:

- Fare un lavaggio accurato delle tubazioni dell'impianto per rimuovere eventuali residui di filettature, saldature o sporcizie che possano comprometterne il corretto funzionamento;
- Verificare che la pressione dei vari circuiti rientri nel campo di lavoro del modulo;
- Verificare che le temperature dei vari circuiti rientri nel campo di lavoro del modulo;
- Verificare che sui vari circuiti vi siano tutti gli elementi di sicurezza necessari o utili al corretto funzionamento del modulo e dei circuiti stessi;

Verificare che il modello di MIXING BOX scelto sia corretto per la tipologia di circuito idraulico che si vuole approntare.

Lato primario – Collegamento al generatore di calore

Il collegamento tra modulo e il generatore di calore avviene tramite connessioni di mandata e ritorno poste nella parte alta del modulo stesso.

E' necessario rispettare queste posizioni al fine di garantire la prestazione idraulica dichiarata del modulo.

Il modulo prevede connessioni filettate $\frac{3}{4}$ " M. Nel caso si abbia necessità di connessioni diverse, è possibile utilizzare adattatori forniti direttamente dal costruttore dell'apparecchio. Il costruttore non risponde di anomalie di funzionamento nel caso in cui si adoperino adattatori non idonei all'uso.

Il modulo è dotato di uno sfiato aria sul circuito per facilitare l'operazione di disaerazione. E' preferibile che la tubazione di mandata del circuito primario sia la più possibile corta in modo da ridurre al minimo il tempo di riscaldamento del separatore idraulico. In ogni caso è buona norma prevedere un'adeguata protezione isolante in modo da limitare dispersioni termiche in ambiente. La lunghezza massima delle tubazioni di mandata e ritorno devono comunque rispettare i valori di perdita di carico ammessi dalla curva di prevalenza residua del generatore.

Il modulo viene fornito di serie con rubinetti di intercettazione allo scopo di facilitare eventuali operazioni di manutenzione.

Lato secondario – Collegamento al circuito di riscaldamento, diretto o miscelato.

Il collegamento tra modulo e impianto di riscaldamento avviene tramite connessioni di mandata e ritorno poste nella parte bassa del modulo stesso. E' necessario rispettare queste posizioni al fine di garantire la prestazione idraulica dichiarata del modulo.

Il modulo prevede connessioni filettate $\frac{3}{4}$ " F. Nel caso si abbia necessità di connessioni diverse, è possibile utilizzare adattatori forniti direttamente dal costruttore dell'apparecchio. Il modulo è dotato di sfiato aria sul separatore idraulico per facilitare l'operazione di disaerazione. La lunghezza massima delle tubazioni e gli altri elementi del circuito di riscaldamento devono rispettare i valori di perdita di carico ammessa dalla curva di prevalenza residua.

Il modulo viene fornito di serie con rubinetti di intercettazione allo scopo di facilitare eventuali operazioni di manutenzione del prodotto. Essi integrano al loro interno le valvole di non ritorno e i porta sonda per la verifica della temperatura. Alcuni modelli prevedono la fornitura anche del termometro meccanico integrato sulla manopola stessa. Ruotando di 45° la manopola si otterrà l'apertura forzata della valvola di non ritorno allo scopo di facilitare eventuali operazioni di manutenzione.

COLLEGAMENTO ELETTRICO

Il modulo è fornito di serie con una scatola di derivazione elettrica dove al suo interno si trova la morsettiere di appoggio. Tutti i collegamenti elettrici dei componenti di serie nel prodotto sono realizzati dal costruttore del modulo.

A seconda della configurazione, sarà necessario però fare tutti i collegamenti verso l'esterno, ovvero verso la centralina di controllo del sistema.

In questo caso, per avvertenze e schemi di collegamento fare riferimento al libretto istruzioni fornito con il gruppo di controllo.

Allo scopo di eseguire lavori di installazione e manutenzione con la massima sicurezza è opportuno alimentare il modulo e il gruppo controllo collegandoli alla rete elettrica tramite un interruttore bipolare.

E' vietata la giunzione del cavo di alimentazione, sia all'interno del modulo che all'esterno.

ATTENZIONE

I collegamenti aggiuntivi devono essere fatti, nel rispetto delle indicazioni fornite, da personale esperto e abilitato in possesso dei requisiti di legge.

ATTENZIONE

I collegamenti possono differire a seconda del modello di prodotto prescelto. Di seguito riportata la massima configurazione possibile.

ATTENZIONE

Per il funzionamento con le centraline impostare il limite minimo da 0 a 2 Volt

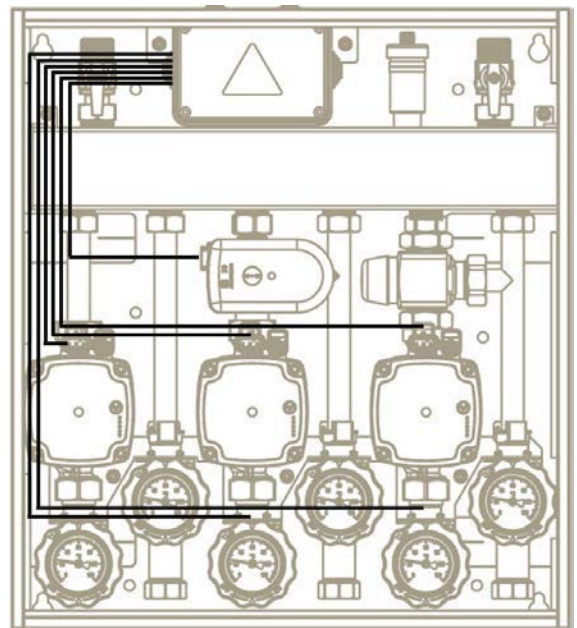

VALVOLA MISCELATRICE

GND (N/-) WHITE

24V ac/dc (~/+) BROWN

In 2-10 Vdc GREEN

Out 2-10 Vdc YELLOW

NOT CONNECTED

CW ROTATION

(before power on)

CONNECTED

CCW ROTATION

(before power on)

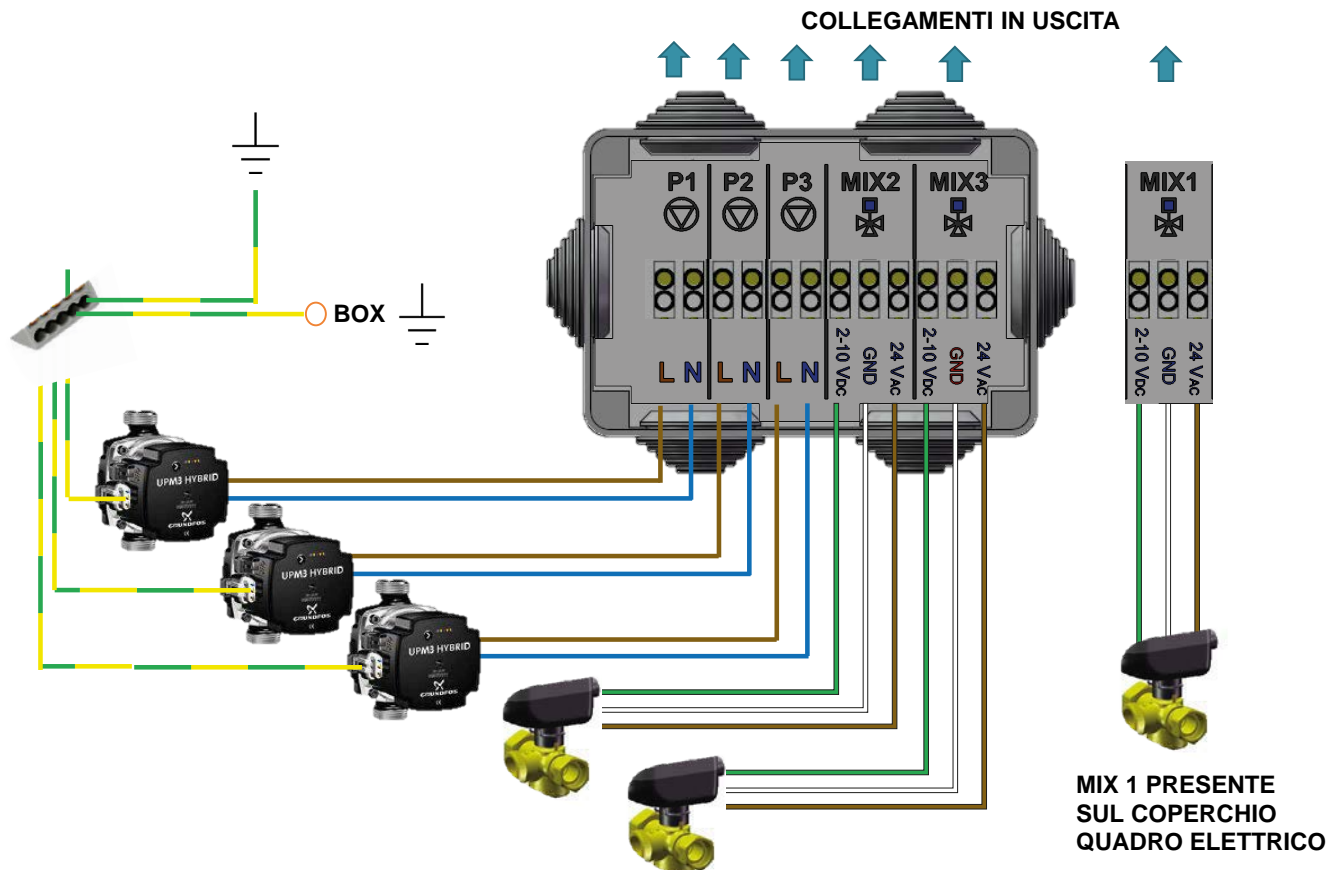

MESSA IN SERVIZIO

Per garantire la sicurezza e il corretto funzionamento del modulo la messa in funzione deve essere eseguita da un tecnico qualificato in possesso dei requisiti di legge.

LAVAGGIO

Onde evitare che residui del lavoro di montaggio possano rovinare dei componenti funzionali del modulo è necessario fare un'accurata pulizia dell'intero impianto, sia lato generatore che lato riscaldamento..

Procedere con la verifica dei serraggi di tutte le parti sia del modulo che dei circuiti collegati. E' importante verificare le tenute prima del riempimento in modo da evitare spruzzi o perdite potenzialmente pericolose per le parti elettriche.

Aprire i rubinetti d'intercettazione a bordo del modulo e procedere con il lavaggio del circuito primario secondo le indicazioni del costruttore del generatore. Allo stesso modo lavare il circuito di riscaldamento.

Nella fase di riempimento riverificare che tutte le connessioni siano serrate. Quando si ha la certezza che tutto l'impianto sia stato adeguatamente lavato, fermare il ciclo di lavaggio.

RIEMPIMENTO E SFIATO

Riempire il circuito primario e il circuito di riscaldamento con acqua o apposito liquido secondo le indicazioni di progetto dell'impianto e nei limiti delle caratteristiche dei componenti impiegati. Nel riempire l'impianto è consigliato di aprire gli sfiati presenti lungo il circuito.

Prevedere un ciclo di disaerazione.

A conclusione dello stesso verificare che la pressione di esercizio sia corretta. In caso di pressione non sufficiente aggiustare il valore ripetendo la procedura sopra descritta.

E' importante riempire i circuiti poiché il funzionamento a secco della pompa può causare il danneggiamento delle stesse.

CIRCOLATORI

Il modulo viene fornito con circolatori ad alta efficienza in linea con le normative **Erp** in vigore.

I circolatori hanno settaggio di default con curve in pressione costante. Nel caso il progetto d'impianto preveda settaggi diversi, **seguire le indicazioni fornite nel foglio di istruzioni specifico.**

MANUTENZIONE

ATTENZIONE

Prima di intervenire togliere l'alimentazione elettrica tramite l'interruttore esterno. Per garantire la sicurezza e il corretto funzionamento del modulo, la manutenzione deve essere eseguita da un tecnico qualificato in possesso dei requisiti di legge.

Fare la disincrostazione dell'apparecchio da calcare attenendosi a quanto specificato nella scheda di sicurezza del prodotto usato, aerando l'ambiente, indossando indumenti protettivi, evitando miscele di prodotti diversi, proteggendo l'apparecchio e gli oggetti circostanti.

Una volta l'anno, a titolo precauzionale, va eseguito un controllo dell'intero impianto di generazione del calore e del circuito di riscaldamento, modulo compreso. E' importante controllare:

- tutte le tenute filettate o saldate dell'impianto
- l'integrità di tutte le componenti in ottone
- l'integrità di tutte le connessioni elettriche.

REGOLAZIONE VALVOLA TERMOSTATICA

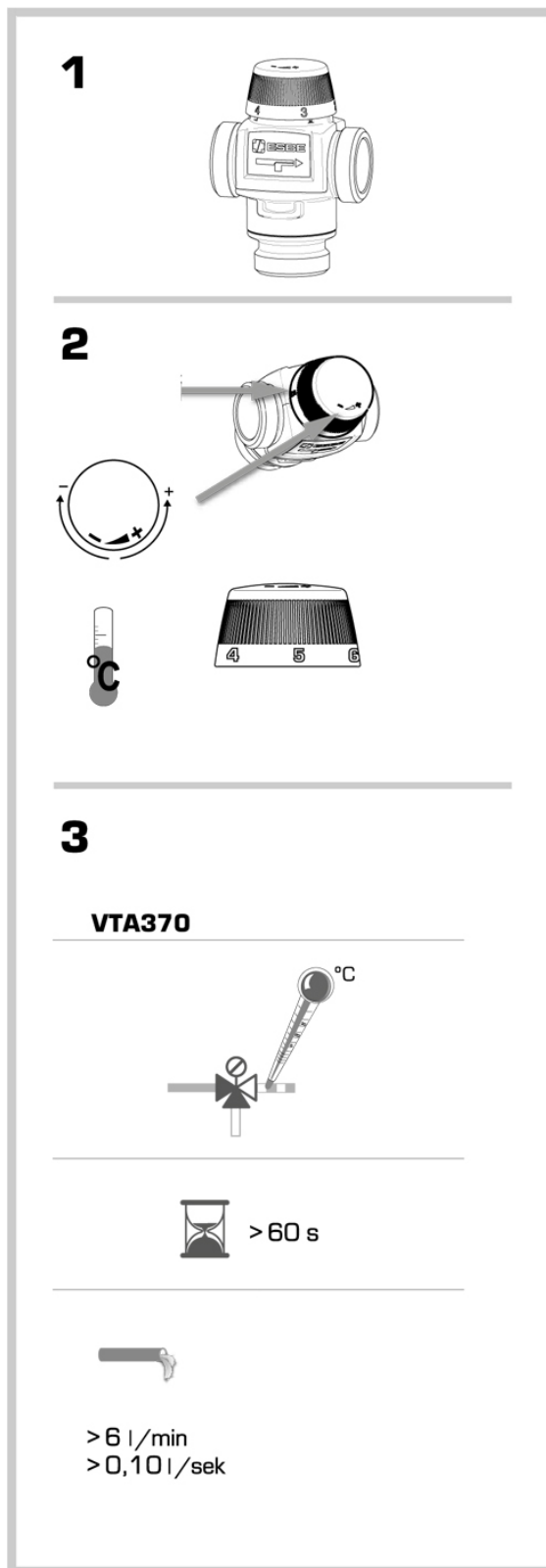

TARATURA	POSIZIONE MANOPOLA					
	1	2	3	4	5	6
10°C - 30°C	10°C	16°C	20°C	24°C	28°C	35°C
20°C - 43°C	20°C	30°C	34°C	38°C	41°C	47°C
20°C - 55°C	20°C	30°C	36°C	42°C	50°C	60°C

CLICK | SCAN



qr.rdz.it/?qr=P516

FAG0DC002AZ.03
04/2024



RDZ S.p.A.

🏠 V.le Trento, 101 - 33077 SACILE (PN) - Italy

☎ Tel. +39 0434.787511 📠 Fax +39 0434.787522

✉ info@rdz.it 🌐 www.rdz.it

COMPANY WITH
QUALITY SYSTEM
CERTIFIED BY DNV
ISO 9001